

Zadní nárazník - ochrana proti podjetí

Zvedací



R58 - 03

Detail produktu

- Pro běžné nebo 4x4 nákladní vozy
- 2 délky předvrtaných ramen
- Upevňovací desky k rámu podvozku pouze pomocí 4 šroubů
- Lehký šestihřanný profil
- Ke spouštění a zvedání pomáhají dvě plynové vzpěry chráněné proti otřesům
- Zavírání automatickým uzávěrem v dolní a horní poloze
- Povrchová úprava kataforéza (KTL).



2 plynové vzpěry



2 zajišťovací šrouby



Ovládací rukojeť

Popis	Délka (mm)	Výška (mm)	Hmotnost (kg)
Šestihřanné profily + konzoly	2320	126	50
Šestihřanné profily	2320	126	42
Konzoly + šrouby			8.5
Upevňovací desky pro DAF a Iveco	395	260	20
Upevňovací desky pro MAN, Mercedes, Scania, Renault a Volvo	395	260	20
Krátká předvrtaná ramena		680	29
Dlouhá předvrtaná ramena		830	34
Plynová vzpěra 700 N			1
Plynová vzpěra 1 100 N			1
Plynová vzpěra 1 500 N			1
Madlo			0.5
M14 set šroubů			5.5
M16 set šroubů			7

VÝKRES

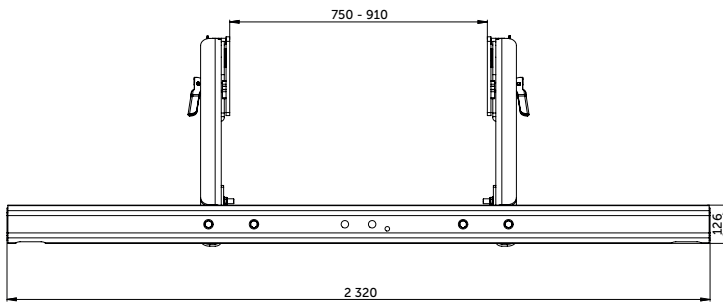

SESTAVA

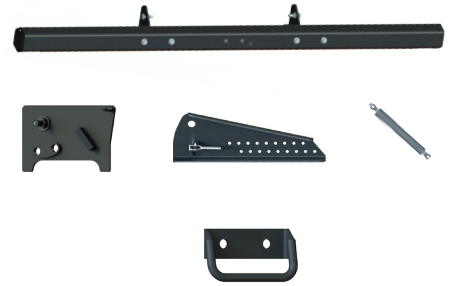

Krátká ramena 680 mm

Ramena lze zkrátit o 50 mm až do minimální vzdálenosti 30 mm od posledního otvoru.

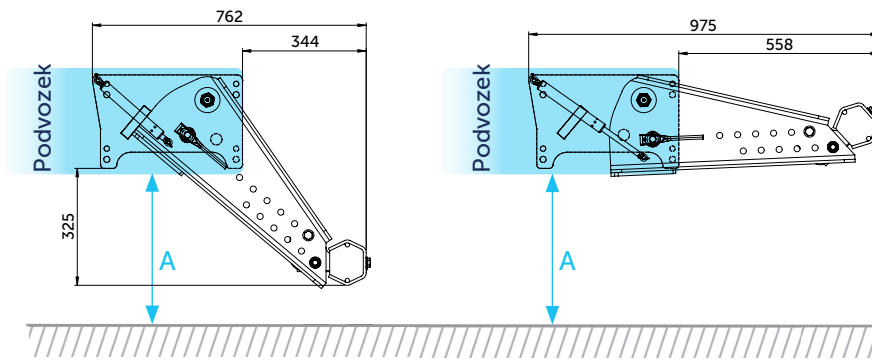

A max. (mm)

Pneumatické pérování	776
Mechanické pérování	826

Dlouhá ramena 830 mm

Ramena lze zkrátit o 50 mm až do minimální vzdálenosti 30 mm od posledního otvoru.

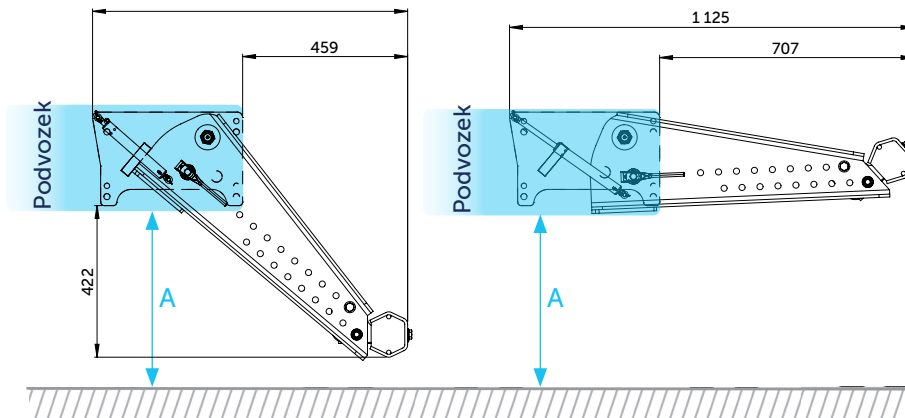

A max. (mm)

Pneumatické pérování	872
Mechanické pérování	922

Upevňovací desky

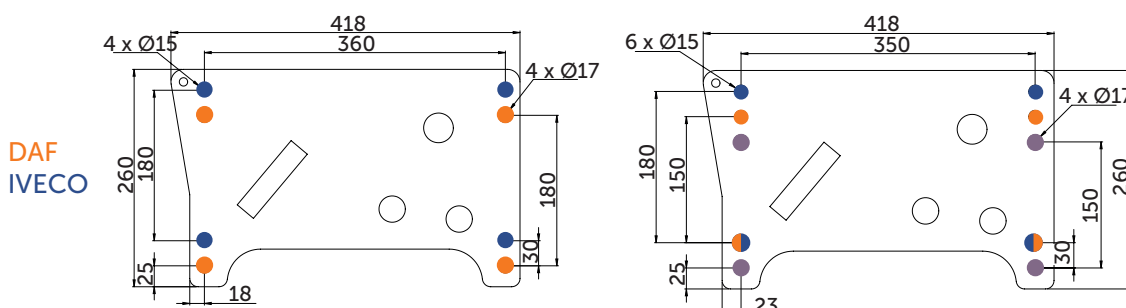

MAN
MERCEDES
RENAULT TRUCKS
SCANIA
VOLVO TRUCKS